

# Data sheet προϊόντος

Προδιαγραφές



## Altivar ATV320 ρυθμιστής στροφών - 1.1kW - 200...240V - 1ph - compact

ATV320U11M2C

### Κύριος

σειρά προϊόντος	Altivar Machine ATV320
τύπος προϊόντος ή εξαρτήματος	Ρυθμιστής στροφών
ειδική εφαρμογή προϊόντος	Σύνθετες μηχανές
μεταβλητή	Βασική έκδοση
μορφοποίηση του δίσκου	Συμπαγής
τρόπος τοποθέτησης	Επίτοιχα
πρωτόκολλο θύρας επικοινωνίας	Modbus serial CANopen
προαιρετική κάρτα	Στοιχείο επικοινωνίας, CANopen Στοιχείο επικοινωνίας, Mini PCIe Στοιχείο επικοινωνίας, Profibus DP V1 Στοιχείο επικοινωνίας, Profinet Στοιχείο επικοινωνίας, Ethernet Powerlink Στοιχείο επικοινωνίας, EtherNet/IP Στοιχείο επικοινωνίας, DeviceNet
[Us] ονομαστική τάση τροφοδοσίας	200...240 V - 15...10 %
ονομαστικό ρεύμα εξόδου	6,9 A
ισχύς κινητήρα kW	1,1 kW για υψηλή υπερφόρτωση
ισχύς κινητήρα hp	1,5 hp
φίλτρο EMC	Ενσωματωμένο φίλτρο EMC κατηγορίας C2
βαθμός προστασίας IP	IP20

### Συμπληρωματικός

αριθμός ψηφιακής εισόδου	7
τύπος ψηφιακής εισόδου	STO safe torque off, 24 V DC σύνθετη αντίσταση: 1.5 kOhm DI1...DI6 λογικές εισόδου, 24 V DC (30 V) DI5 προγραμματιζόμενη ως είσοδος παλμού: 0...30 kHz, 24 V DC (30 V)
λογική ψηφιακής εισόδου	Θετική λογική (source) Αρνητική λογική (sink)
αριθμός ψηφιακής εξόδου	3
τύπος ψηφιακής εξόδου	Ανοιχτός συλλέκτης DQ+ 0...1 kHz 30 V DC 100 mA Ανοιχτός συλλέκτης DQ- 0...1 kHz 30 V DC 100 mA
αριθμός αναλογικών εισόδων	3
ανάλυση αναλογικής εισόδου	A11 τάση: 0...10 V DC σύνθετη αντίσταση: 333 kOhm, ανάλυση ,10 bits A12 διπολική διαφορική τάση: +/- 10 V DC σύνθετη αντίσταση: 333 kOhm, ανάλυση , 10 bits A13 ρεύμα: 0...20 mA (ή 4-20 mA, x-20 mA, 20-x mA ή άλλα μοτίβα αναλόγως ρύθμισης) σύνθετη αντίσταση: 250 Ohm, ανάλυση ,10 bits
αριθμός αναλογικών εξόδων	1

τύπος αναλογικής εξόδου	Ρεύμα ρυθμιζόμενη μέσω λογισμικού AQ1: 0...20 mA σύνθετη αντίσταση ,800 Ohm, ανάλυση ,10 bits Τάση ρυθμιζόμενη μέσω λογισμικού AQ1: 0...10 V DC σύνθετη αντίσταση ,470 Ohm, ανάλυση ,10 bits
τύπος ρελέ εξόδου	Προγραμματιζόμενο λογικό ρελέ R1A 1 NO ηλεκτρική αντοχή 100000 cycles Προγραμματιζόμενο λογικό ρελέ R1B 1 NC ηλεκτρική αντοχή 100000 cycles Προγραμματιζόμενο λογικό ρελέ R1C Προγραμματιζόμενο λογικό ρελέ R2A 1 NO ηλεκτρική αντοχή 100000 cycles Προγραμματιζόμενο λογικό ρελέ R2C
μέγιστο ρεύμα μεταγωγής	Έξοδος ρελέ R1A, R1B, R1C σε αντίσταση φορτίο $\cos \phi = 1$ : 3 A σε 250 V AC Έξοδος ρελέ R1A, R1B, R1C σε αντίσταση φορτίο $\cos \phi = 1$ : 3 A σε 30 V DC Έξοδος ρελέ R1A, R1B, R1C, R2A, R2C σε επαγωγική φορτίο $\cos \phi = 0,4$ και $L/R = 7 \text{ ms}$ : 2 A σε 250 V AC Έξοδος ρελέ R1A, R1B, R1C, R2A, R2C σε επαγωγική φορτίο $\cos \phi = 0,4$ και $L/R = 7 \text{ ms}$ : 2 A σε 30 V DC Έξοδος ρελέ R2A, R2C σε αντίσταση φορτίο $\cos \phi = 1$ : 5 A σε 250 V AC Έξοδος ρελέ R2A, R2C σε αντίσταση φορτίο $\cos \phi = 1$ : 5 A σε 30 V DC
ελάχιστο ρεύμα μεταγωγής	Έξοδος ρελέ R1A, R1B, R1C, R2A, R2C: 5 mA σε 24 V DC
μέθοδος πρόσβασης	Slave CANopen
Δυνατότητα λειτουργίας 4 τεταρτημορίων	True
προφίλ ελέγχου ασύγχρονου κινητήρα	Λόγος τάσης/συχνότητας, 5 σημείων Έλεγχος διανύσματος ροής χωρίς αισθητήρα - Πρότυπο Λόγος τάσης/συχν/τάς - Εξοικ/ση ενέργειας, τετρ/κή U/f Έλεγχος διανύσματος χωρίς αισθητήρα - Εξ/ση ενέργειας Λόγος τάσης/συχνότητας, 2 σημείων
προφίλ ελέγχου σύγχρονου κινητήρα	Έλεγχος διανύσματος χωρίς αισθητήρα
Μέγιστη συχνότητα εξόδου	0,599 kHz
ράμπες επιτάχυνσης και επιβράδυνσης	Γραμμικό U S CUS Αλλαγή ράμπας Προσαρμογή ράμπας επιτάχυνσης/επιβράδυνσης Αυτόματη διακοπή επιτάχυνσης/επιβράδυνσης με έγχυση DC
ανιστάθμιση ολίσθησης κινητήρα	Αυτόματη ανεξάρτητα του φορτίου Ρυθμιζόμενο 0...300 % Μη διαθέσιμη σε λόγο τάσης/συχνότητας (2 ή 5 σημεία)
συχνότητα ενεργοποίησης	2...16 kHz ρυθμιζόμενη 4...16 kHz με συντελεστή υποβάθμισης
ονομαστική συχνότητα ενεργοποίησης	4 kHz
πέδηση σε στάση	Με έγχυση DC
Ενσωματωμένος κόφτης φρένων	True
ρεύμα γραμμής	13,7 A σε 200 V (υψηλή υπερφόρτωση) 11,5 A σε 240 V (υψηλή υπερφόρτωση)
Μέγιστη ένταση ρεύματος εισόδου	13,7 A
Μέγιστη τάση εξόδου	240 V
φαινομένη ισχύς	2,8 kVA σε 240 V (υψηλή υπερφόρτωση)
συχνότητα δικτύου	50...60 Hz
Σχετική συμμετρική ανοχή συχνότητας δικτύου	5 %
ενδεχόμενη γραμμή $I_{sc}$	1 kA
Βασικό ρεύμα φορτίου σε υψηλή υπερφόρτωση	1,7 A
έκλυση ισχύος σε <b>W</b>	Ανεμιστήρας: 61 W σε 200 V, συχνότητα εναλλαγής 4 kHz
Με λειτουργία ασφαλείας Ασφαλής Περιορισμό	True

Με λειτουργία ασφαλείας Ασφαλής Διαχείριση	Λάθος
Με λειτουργία ασφαλείας Ασφαλής Λειτουργία	Λάθος
Με λειτουργία ασφαλείας Ασφαλής Θέση (SP)	Λάθος
Με λειτουργία ασφαλείας Ασφαλής προγραμματ	Λάθος
Με λειτουργία ασφαλείας Ασφαλής Εποπτεία T	Λάθος
Με λειτουργία ασφαλείας Ασφαλής Διακοπή 1 (SS)	True
Με λειτουργία ασφαλείας Ασφαλής Διακοπή 2 (SS)	Λάθος
Με λειτουργία ασφαλείας Safe torque off (STO)	True
Με λειτουργία ασφαλείας Ασφαλής Περιορισμό	Λάθος
Με λειτουργία ασφαλείας Ασφαλής Κατεύθυνση	Λάθος
τύπος προστασίας	Διακοπές φάσης εισόδου: drive Υπερένταση μεταξύ φάσεων εξόδου και γης: drive Προστασία από υπερθέρμανση: drive Βραχυκύκλωμα μεταξύ φάσεων κινητήρα: drive Θερμική προστασία: drive
πλάτος	105,0 mm
ύψος	142,0 mm
βάθος	158,0 mm
βάρος προϊόντος	1,6 kg
μεταβατική υπερ-ροπή	170...200 % ονομαστική ροπή κινητήρα

## Περιβάλλον

θέση λειτουργίας	Κάθετα +/- 10 μοίρες
πιστοποιήσεις προϊόντος	CE ATEX NOM GOST EAC RCM KC
σήμανση	CE ATEX UL CSA EAC RCM
Πρότυπα	IEC 61800-5-1
ηλεκτρομαγνητική συμβατότητα	Δοκιμή ατρωσίας από ηλεκτροστατική εκφόρτιση επίπεδο 3 συμμόρφωση με IEC 61000-4-2 Δοκιμή ατρωσίας σε ακτ/λία ραδιοσυχν/των μαγν. πεδίου επίπεδο 3 συμμόρφωση με IEC 61000-4-3 Δοκιμή ατρωσίας σε απότομα μεταβατικά φαινόμενα επίπεδο 4 συμμόρφωση με IEC 61000-4-4 Δοκιμή ατρωσίας κυματομορφής 1.2/50 μs - 8/20 μs επίπεδο 3 συμμόρφωση με IEC 61000-4-5 Δοκιμή ατρωσίας σε ραδιοσυχνότητες επίπεδο 3 συμμόρφωση με IEC 61000-4-6 Δοκιμή ατρωσίας σε βυθίσεις τάσεις και διακοπές συμμόρφωση με IEC 61000-4-11
Περιβαλλοντική κλάση (κατά τη λειτουργία)	Κλάση 3C3 σύμφωνα με το IEC 60721-3-3-3 Κλάση 3S2 σύμφωνα με το IEC 60721-3-3-3
Μέγιστη επιτάχυνση υπό επίδραση κρούσης (κα	150 m/s <sup>2</sup> at 11 ms
Μέγιστη επιτάχυνση υπό κραδασμούς (κατά τη	10 m/s <sup>2</sup> at 13...200 Hz

Μέγιστη απόκλιση υπό φορτίο δόνησης (κατά τ	1.5 mm at 2...13 Hz
Επιτρεπόμενη σχετική υγρασία (κατά τη λειτο	Κλάση 3K5 σύμφωνα με το EN 60721-3
όγκος αέρα ψύξης	16,0 m3/h
κατηγορία υπέρτασης	III
βρόγχος ρύθμισης	Ρυθμιζόμενος ηλεκτρικής PID
ακρίβεια ταχύτητας	+/- 10 % της ονομαστικής ολίσθησης 0.2 Tn to Tn
βαθμός ρύπανσης	2
Θερμοκρασία μεταφοράς αέρα περιβάλλοντος	-25...70 °C
Θερμοκρασία περιβάλλοντος αέρα για λειτο	-10...50 °C χωρίς υποβιβασμό 50...60 °C με συντελεστή υποβάθμισης
Θερμοκρασία περιβάλλοντος αέρα για αποθήκε	-25...70 °C

## Μονάδες συσκευασίας

Unit Type of Package 1	PCE
Number of Units in Package 1	1
Package 1 Height	18,000 cm
Package 1 Width	18,600 cm
Package 1 Length	18,800 cm
Package 1 Weight	1,855 kg
Unit Type of Package 2	P06
Number of Units in Package 2	30
Package 2 Height	75,000 cm
Package 2 Width	60,000 cm
Package 2 Length	80,000 cm
Package 2 Weight	69,100 kg

Η Schneider Electric έχει ως στόχο την επίτευξη της κατάστασης μηδενικού ισοζυγίου ανθρακικών εκπομπών έως το 2050 μέσω των συνεργασιών αλυσίδας εφοδιασμού, των υλικών χαμηλότερου αντικτύπου και της κυκλικότητας μέσω της συνεχιζόμενης εκστρατείας "Use Better, Use Longer, Use Again" για να επεκτείνουμε τη διάρκεια ζωής των προϊόντων και τη δυνατότητα ανακύκλωσης.

[Εξήγηση περιβαλλοντικών δεδομένων >](#)

[Πώς αξιολογούμε τη βιωσιμότητα των προϊόντων >](#)



🌱 Περιβαλλοντικό αποτύπωμα	
Συνολικός κύκλος ζωής, Αποτύπωμα άνθρακα	1375
Περιβαλλοντικό προφίλ προϊόντος (PEP)	<a href="#">Περιβαλλοντικό προφίλ προϊόντος</a>

## Use Better

🗑️ Υλικά και συσκευασία	
Συσκευασία με ανακυκλωμένο χαρτόνι	Ναι
Συσκευασία χωρίς πλαστικό	Ναι
<a href="#">Οδηγία RoHS EE</a>	Προληπτική συμμόρφωση (Προϊόν εκτός νομικού σκοπού της οδηγίας RoHS EE)
Αριθμός SCIP	C0283eca-ae5-4ec9-9f8c-c7e056d0a8d7
Κανονισμός REACH	<a href="#">Δήλωση REACH</a>

🧠 Ενεργειακή αποδοτικότητα	
Προϊόντα που συνεισέφεραν απεφεύχθησαν	Yes

## Use Again

🔄 Επανασυσκευασία και ανακατασκευή	
Προφίλ  κυκλικότητας	<a href="#">Πληροφορίες ολοκλήρωσης κύκλου ζωής</a>
Απόσυρση	Ναι
WEEE Label	 Το προϊόν πρέπει να απορρίπτεται στις αγορές της Ευρωπαϊκής Ένωσης σύμφωνα με συγκεκριμένες οδηγίες αποκομιδής αποβλήτων και να μην καταλήγει ποτέ σε κάδους απορριμμάτων.

Dimensions Drawings

Dimensions

Right View, Front View and Front View with EMC Plate

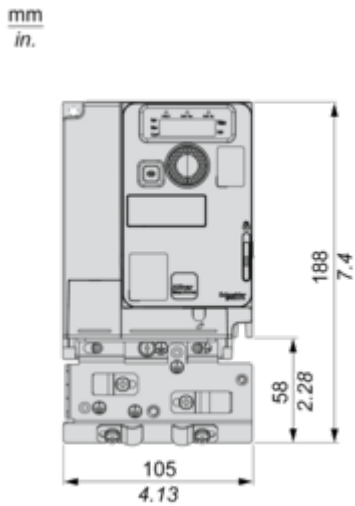
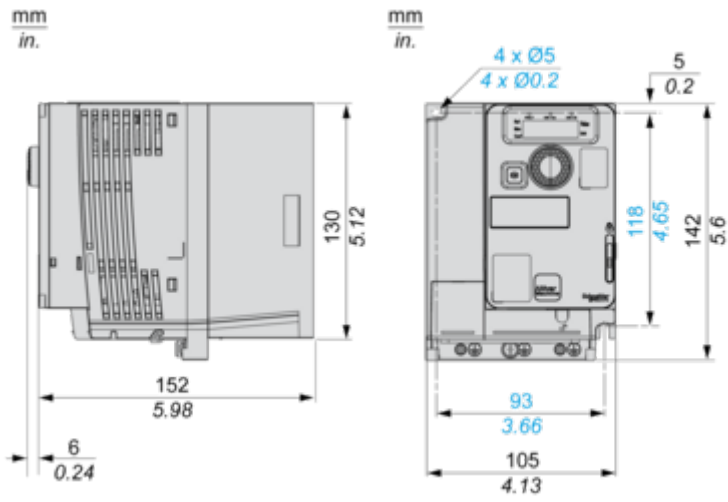

Mounting and Clearance

Mounting Types

---

Mounting Type A: Individual with Ventilation Cover

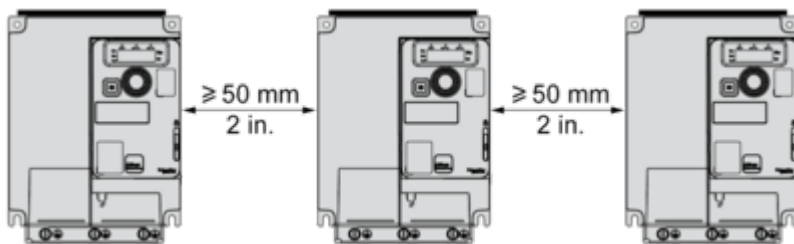

Only Possible at Ambient Temperature Less or Equal to 50 °C (122 °F)

Mounting Type B: Side by Side, Ventilation Cover Removed

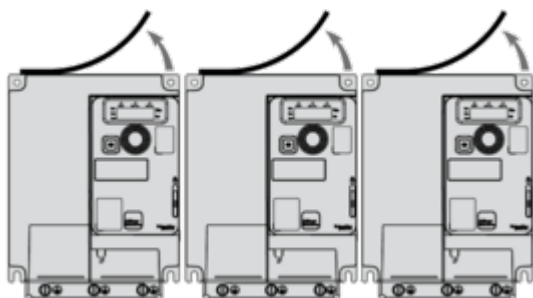

Mounting Type C: Individual, Ventilation Cover Removed

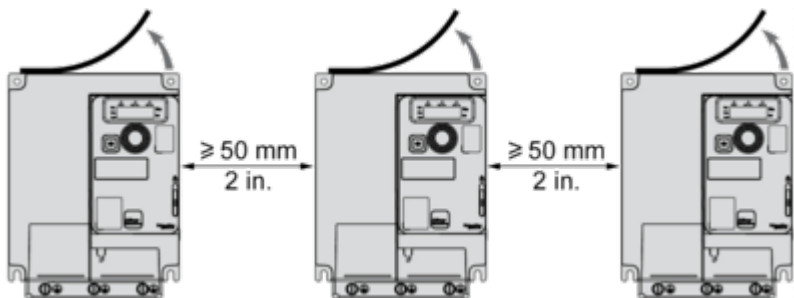

For Operation at Ambient Temperature Above 50 °C (122 °F)

Connections and Schema

Connection Diagrams

Single or Three-phase Power Supply - Diagram With Line Contactor

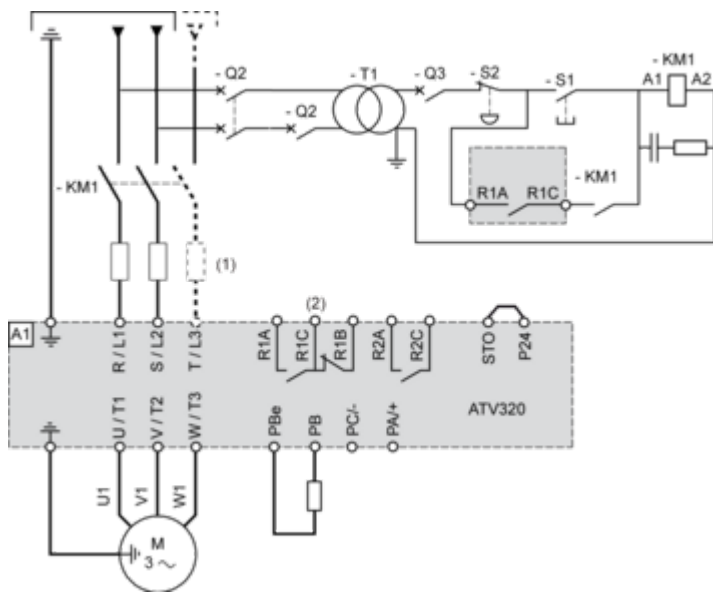

(1) Line choke (if used)

(2) Use relay output R1 set to operating state Fault to switch Off the product once an error is detected.

Single or Three-phase Power Supply - Diagram With Downstream Contactor

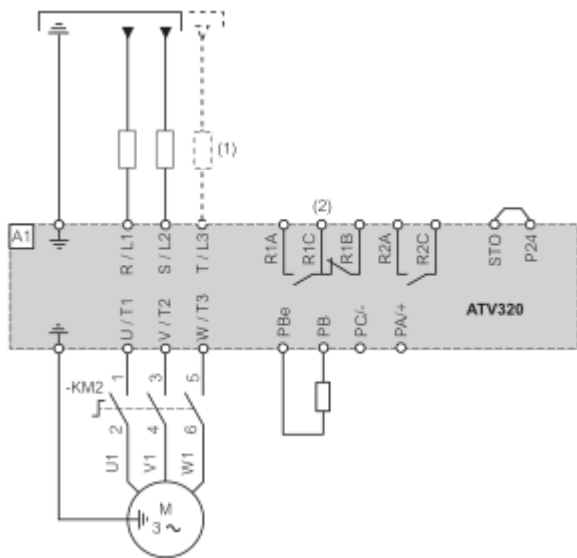

(1) Line choke (if used)

(2) Use relay output R1 set to operating state Fault to switch Off the product once an error is detected.



Digital Inputs Wiring

Switch Set to SRC (Source) Position Using the Output Power Supply for the Digital Inputs

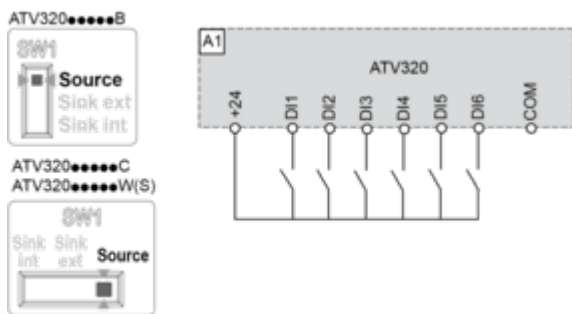

Switch Set to SRC (Source) Position and Use of an External Power Supply for the Digital Inputs

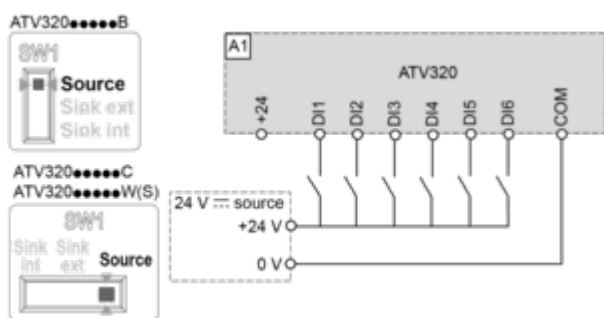

Switch Set to SK (Sink) Position Using the Output Power Supply for the Digital Inputs

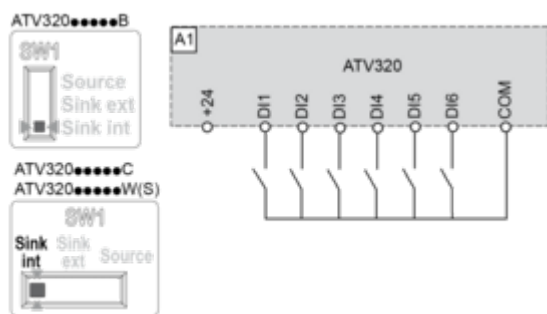

Switch Set to EXT Position Using an External Power Supply for the Digital Inputs

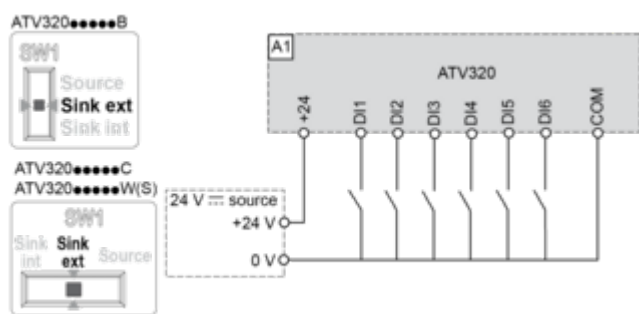

NOTE :

- STO input is also connected by default on a 24 Vdc terminal. If the external power supply is switched off, the function STO will be triggered.
- To avoid triggering the STO function when switching-on the product, the external power supply must be previously switched on.



Performance Curves

Derating Curves

---

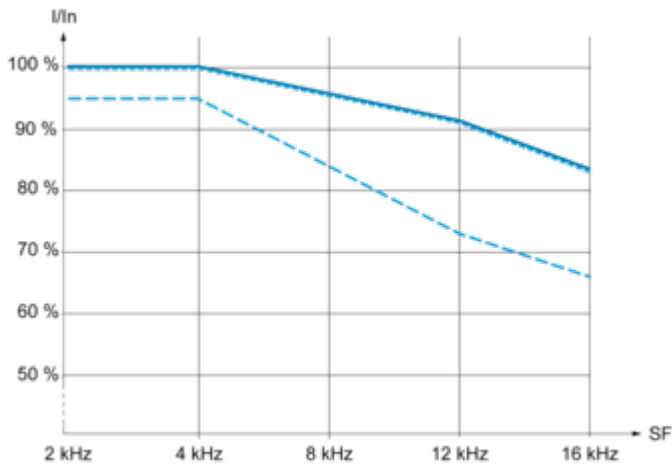

- 40 °C (104 °F) - Mounting type A, B and C
  - - - - - 50 °C (122 °F) - Mounting type C
  - ..... 60 °C (140 °F) - Mounting type C
- In** : Nominal Drive Current  
**SF** : Switching Frequency

Technical Illustration

Dimensions

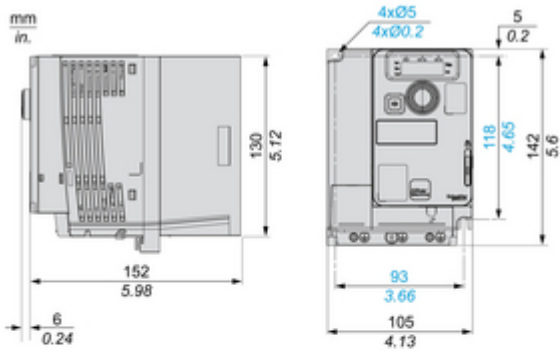

With EMC Plate

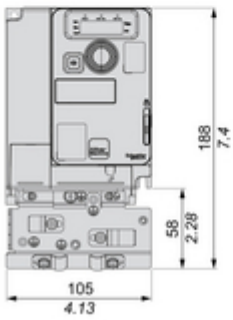

Image of product / Alternate images

Alternative

---







